

Paletový vozík 2.3 tuny

BT lifter

L-série

LHM230WI



Paletový vozík

Specifikace nízkozdvížných vozíků					LHM230WI
Identifikace	1.1	Výrobce			BT
	1.2	Model			LHM230WI
	1.4	Typ ovládání			Hand
	1.5	Jmenovitá nosnost	Q(t)	kg	2300
	1.6	Vyložení těžiště nákladu	c	mm	600
	1.8	Vzdálenost od osy vidlicových kol k čelu vidlic	x	mm	945 ¹⁾
	1.9	Rozvor kol	y	mm	1170 ¹⁾
Hmotnost	2.1	Provozní hmotnost		kg	65
	2.2	Max. osově zatížení hnacího kola/pomocného/vidlicového kola se jmen. zátěží		kg	375/805
	2.3	Max. osově zatížení hnacího kola/pomocného/vidlicového kola bez jmen. zátěží		kg	20/10
Kola	3.1	Řídící kola/kola vidlic: Powerthane (Po) Ocel (S) Nylon (N) Polyuretan (P) Powerfriction (Pf) Guma (R) Antistatická guma (Ra)			Po, S, N, P, R, Ra/ Po, S, N, P
	3.2	Rozměr kola, hnací			175x60
	3.3	Rozměr kola, vidlicové			85x100 / 85x75
	3.5	Kola, počet vzadu/vpředu (x=hnací kola)			2/2 nebo 2/4
	3.6	Rozchod kol, vidlicová	b ₁₀	mm	132
	3.7	Rozchod kol, pomocné	b ₁₁	mm	364
	Rozměry	4.4	Zdvih	h ₃	mm
		Výška zdvihu	h ₂₃	mm	200
4.9		Výška řídicí oje v řídicí poloze, min./max	h ₁₄	mm	1220
4.15		Výška spuštěných vidlic	h ₁₃	mm	85
4.19		Celková délka	l ₁	mm	1510
4.20		Délka vozíku včetně upínací desky	l ₂	mm	365
4.21		Šířka šasi	b ₁	mm	520/685
4.22		Rozměry vidlice	s/e/l	mm	45/156/1150 ²⁾
4.25		Šířka přes vidlice	b ₅	mm	520/685
4.32		Světlná výška, střed rozvoru	m ₂	mm	40
4.33		Šířka uličky pro palety 1000x1200 napříč	A _{st}	mm	1556
4.34		Šířka uličky pro palety 800x1200 podélně	A _{st}	mm	1725
4.35	Poloměr otáčení	W _a	mm	1370	

1) Vzdálenost se zdviženými vidlicemi

2) Další dostupné délky vidlic: 800/910/1000/1070/1220

Veškeré údaje vycházejí z tabulkové konfigurace. Jiné konfigurace mohou dávat jiné hodnoty. Výkon a rozměry vozíku představují jmenovité hodnoty, které se mohou lišit v rámci tolerancí. Výrobce si vyhrazuje právo změny nepodstatných parametrů bez předchozího upozornění.

Specifikace váhy		LHM230WI	
Specifikace váhy	Maximální odchylka použité zátěže	kg	0-200 = ± 10 kg
		kg	201-1000 = ± 20 kg
		kg	> 1000 = ± 50 kg
	Baterie	V	4 x 1.5 AA
	Životnost baterie		3000 Vážení

Rozměrové výkresy

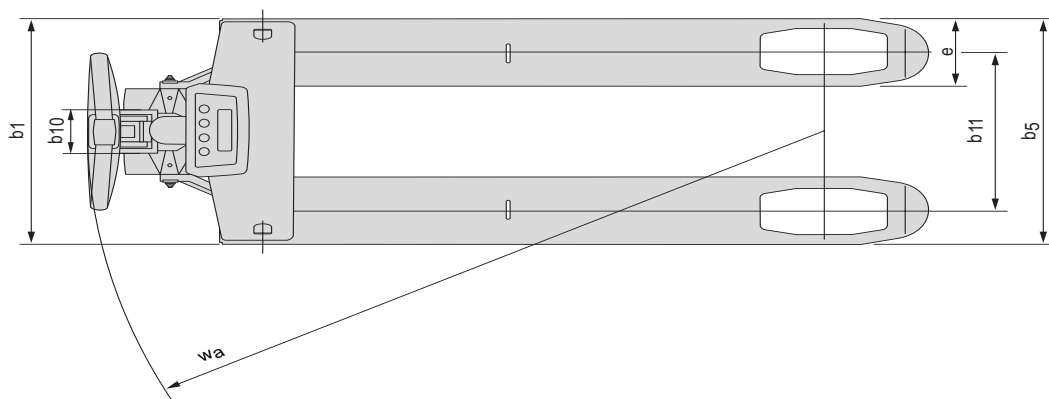
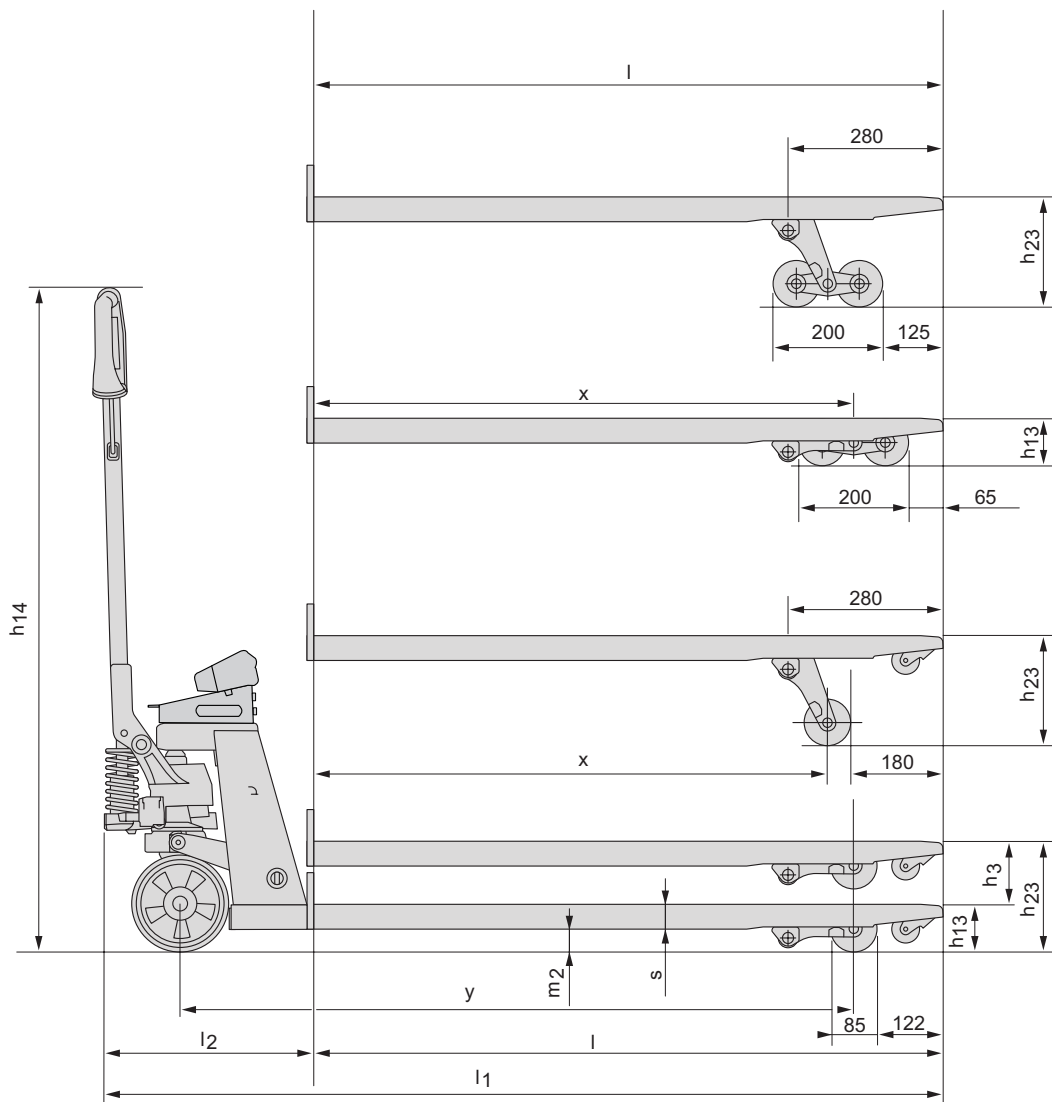

Vlastnosti vozíku:

- Pro jednoduchou indikaci hmotnosti: na palubě nákladních vozů, na příjmu zboží, pro určení přepravní hmotnosti, prevence přetížení, pro orientační vážení palet.
- Standardně dodáváno s rychlozdvihem.
- Perfektní kombinace kvality a spolehlivosti, snadná obsluha a příjemné pro obsluhu.
- Maznice a pouzdra přispívají k dlouhé životnosti vozíku.
- Široká nabídka kol umožňuje optimalizovat odolnost kol pro různé materiály podlah.
- Vyžaduje malou tažnou sílu, zdvih, spouštění a pohyb se ovládají jednou pákou.
- Robustní vidlice jsou zhotoveny z jednoho kusu, zaoblené špičky vidlic usnadňují najíždění do palet.
- Vozík nemá žádný negativní vliv na životní prostředí.

